



## TH 325 P PORTEUR AUTOCHARGEUR <sup>B.V.</sup> HYDRAULIQUE 93 CV

2 VERSIONS DE CHARGEMENT : EN LONG ↵ OU EN TRAVERS ↵



# TH 325 P PORTEUR AUTOCHARGEUR

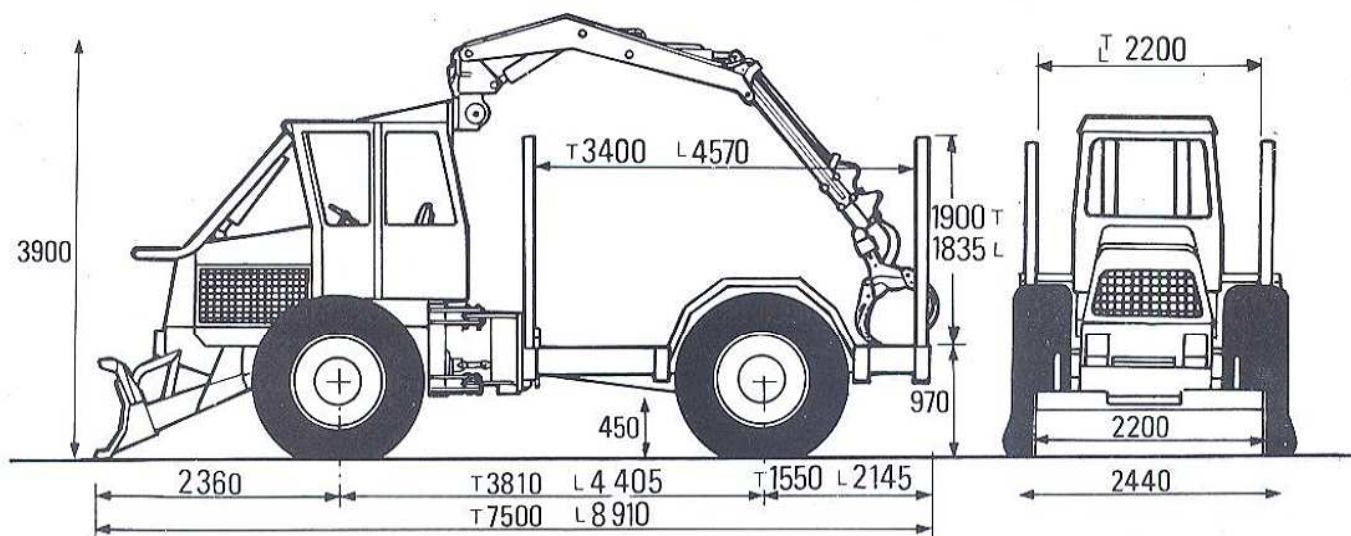

T Chargement en travers

L Chargement en long (6 ranchets)

Cotes pour pneumatiques 18.4 x 30 FORESTIER

## POIDS

Ordre de marche

Charge maxi

	AV	AR	Total
Ordre de marche	6 000	2 400	8 400
Charge maxi	7 900	8 500	16 400

## CARACTERISTIQUES

**MOTEUR** Diesel Deutz 93 CV à 2500tr/mn

**CHASSIS ARTICULE** commandé par volant

**BRAQUAGE** angle 40°, rayon extérieur T: 6,50m

**TRANSMISSION** hydro-cinétique à convertisseur de couple

L: 7,83m

**BOITE DE VITESSES** Power Shift 4 vitesses

**INVERSEUR** de marche, rapport 1/1

**VITESSE** de 0 à 25 Km/h en marche AV et AR

**PONTS** AV et AR fixes

**BLOCAGE DIFFERENTIELS** AV et AR indépendants à commande électro-hydraulique

**FREIN PRINCIPAL** à disque sur la transmission

**FREIN PARC** à tambour en sortie de boîte

**FREIN TRAVAIL** par fermeture du circuit frein principal

**PNEUMATIQUES** 4 roues 18,4 x 30 forestiers

**CABINE** 2 portes 1 place double poste AV/AR

**RESERVOIRS** carburant: 100 l, hydraulique: 100 l

**EQUIPEMENT ELECTRIQUE** 24 volts 90 A

**PHARES DE TRAVAIL** sur grue et cabine

**LOT DE BORD**

## EQUIPEMENTS

**GRUE** Cranab SK2510 2,5 t/m, rotation 380° fixation sur toit de cabine

**PLATEAU CHARGEMENT** en TRAVERS

12 stères, ranchets amovibles

## OPTIONS

**TREUIL AVANT** 7 tonnes

**LAME AVANT** type gerbage pousse grumes

**PORTE LAME UNIVERSEL** et lame réglable

**PLATEAU CHARGEMENT** en LONG

12 stères, ranchets amovibles

**GRILLES DE PROTECTION** AV et AR

**GRUE** Cranab SK4510 4,5 t/m, rotation 380°

**DIRECTION PAR LEVIER** en conduite grue

**FREINAGE REMORQUE** pneumatique double circuit

**PNEUMATIQUES** 23,1 x 26

La société BRIMONT S.A. se réserve le droit d'apporter aux fabrications toutes modifications qu'elle juge nécessaires.